

PRZEKROJE NORMALNE K-K

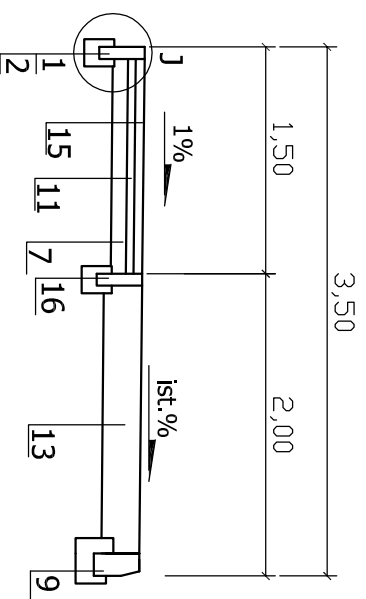

PRZEKROJE NORMALNE L-L

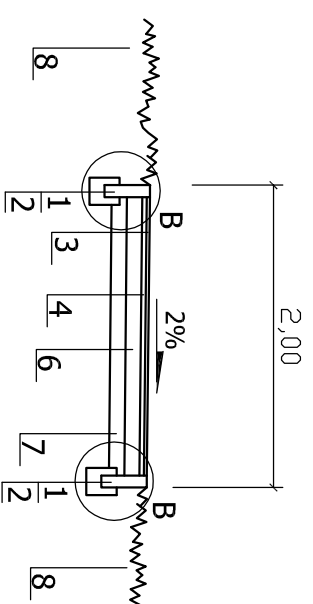

PRZEKROJE NORMALNE M-M

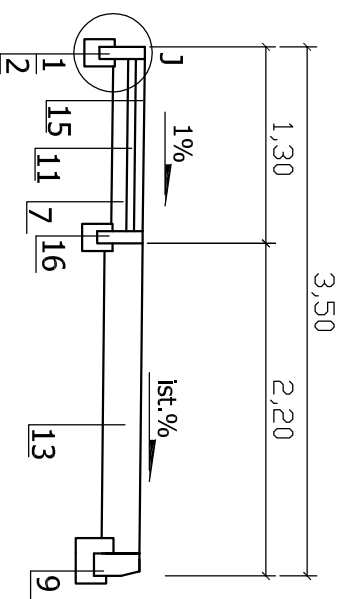

PRZEKROJE NORMALNE N-N

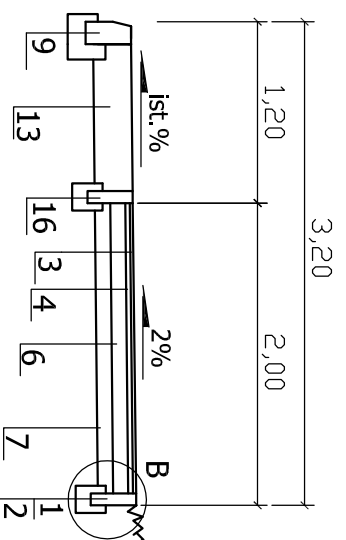

1. OBRZEŻE BETONOWE 8X30X100CM
2. ŁAWA POD OPORNIK Z BETONU B-15
3. WARSWA ŚCIERALNA Z BETONU ASFALTOWEGO AC8S DLA RUCHU KR1 GR. 2CM KOLOR CZERWONY
4. WARSWA WIĄŻĄCA Z BETONU ASFALTOWEGO AC8S DLA RUCHU KR1 GR. 3CM KOLOR CZARNY
- 4* .WARSWA WYRÓWNAWICZA Z BETONU ASFALTOWEGO AC8S DLA RUCHU KR1 GR. 3CM KOLOR CZARNY
5. WARSWA ŚCIERALNA Z BETONU ASFALTOWEGO DLA RUCHU KR1 GR. 5CM KOLOR CZARNY
6. PODBUDOWA Z KRUSZYWA ŁAMANEGO TWARDEGO (MELAFIR, GABRO) 0/31,5 MM STABILIZOWANEGO MECHANICZNIE GR. 10CM
- 6* .PODBUDOWA Z KRUSZYWA ŁAMANEGO TWARDEGO (MELAFIR, GABRO) 0/31,5 MM STABILIZOWANEGO MECHANICZNIE GR. 20CM (układana i zagęszczana warstwowo po 10cm)
7. WARSWA ODSĄCZAJĄCA Z PIASKU GR. 10CM
8. ZIELEŃ
9. ISTNIEJĄCY KRAWĘŻNIK / NAWIERZCHNIA JEZDNI
10. KOSTKA BETONOWA KOLOR GRAFITOWY GR. 8CM
- 10* .KOSTKA BETONOWA KOLOR GRAFITOWY GR. 8CM TYPU CEGŁA
11. PODSYPKA CEMENTOWO - PIASKOWA GR. 5CM
12. PODBUDOWA Z KRUSZYWA ŁAMANEGO TWARDEGO (MELAFIR, GABRO) 0/31,5 MM STABILIZOWANEGO MECHANICZNIE GR. 15CM
13. ISTNIEJĄCA NAWIERZCHNIA Z KOSTKI
14. KRAWĘŻNIK BETONOWY 15X30X100CM
15. KOSTKA BETONOWA TYPU CEGŁA GR. 6CM
16. ISTNIEJĄCE OBRZEŻE

SBD PROJEKT

60-161 Poznań, ul. Betchatowska 12

Urząd Miasta i Gminy
w Trzemesznie
ul. Dąbrowskiego 2
62-240 Trzemeszno

OBIEKT: "Modernizacja ciągów komunikacyjnych na terenie Trzemeszna"

RYSYNEK: Przekroje normalne ul. Piastowska w Trzemesznie

STANOWISKO	IMIĘ I NAZWISKO	NR. UPRAW.	DATA	PODPIS
PROJEKTANT	Mirosława Ignasiak	476/87/PW	07.2014	