

DETAIL "A" 1:10

WYKAZ STALI:

- 1 R.K.W. 120x120x4 L= 2,75 x 2 = 15,12m x 14,25kg = 215,46kg
  - 2 C 300x120x4 L= 7,50 x 1 = 7,50m x 16,95kg = 127,13kg
  - 3 C 65 L= 2,48 x 3 = 7,50m x 7,09kg = 53,18kg
  - 4 L 40x40x3 L= 1,85 x 2 = 3,70m x 3,14kg = 11,62kg
  - 5 bl. trapez. T-35, gr. 1mm 1,85 x 2,48 = 4,60m<sup>2</sup> x 10,45 = 48,07kg
- łącznie = 455,46kg

6 bl. płaska gr. 0,55mm, powlekania - 3,0m<sup>2</sup>

Elementy stalowe malowane w kolorze szarym RAL 7030.  
Blacha powlekania w kolorze szarym RAL 7030.

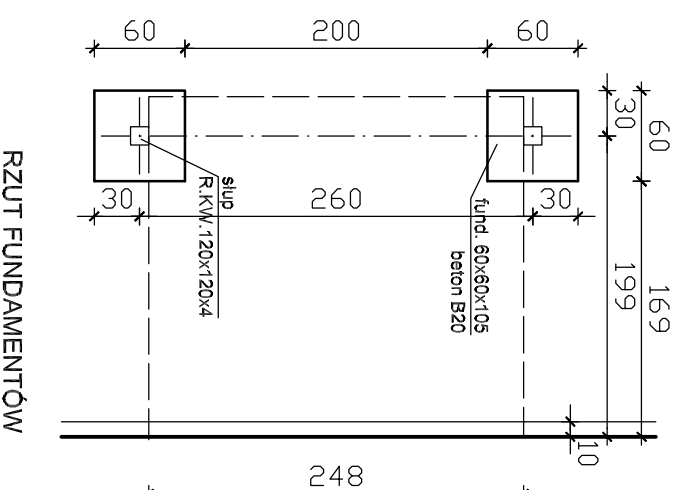
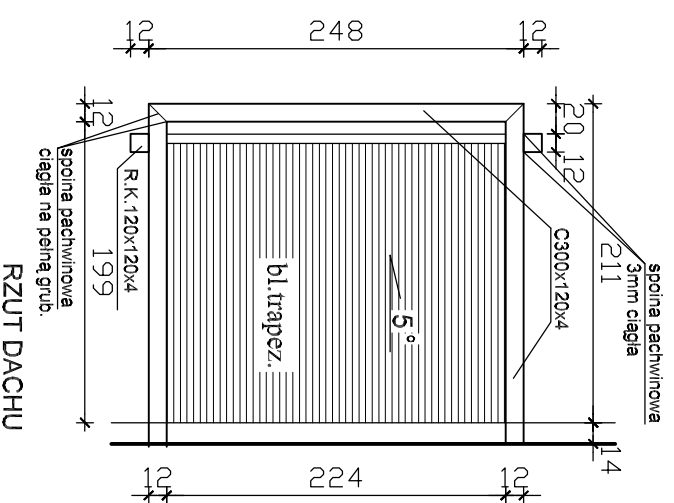

<b>BIURO PROJEKTOWE Sławomir Szumiński</b>	
86-032 NIEWCZ UL. WOLICHA KOSSAKA 8 +41 603 304 078	
Investor	Miasto i Gmina Trzemeszno
Objekt	Budynek mieszkalny wielorodzinny komunalny Trzemeszno, ul. Kasztanowa, dz. nr 209.
Adres	Zadaszenie wejścia
Rysunek	Zadaszenie wejścia
Projektant	mgr inż. arch. Sławomir Szumiński
Nr. upr. bud.	GT.III.7210/181/77 do projekt. bez ograniczeń w specjaln. architektonicznej
Sprawca	mgr inż. arch. Zbigniew Włodkowski
Nr. upr. bud.	NB-7210/241/79 do projekt. bez ograniczeń w specjaln. architektonicznej
Nr. zlec.	ZPP.271.13.2014
Data	25.07.2014
Rys. nr	29

## Zadaszenie wejścia 1:25